

VENTO EXPERT A50-1 S10 W V.2

JEDNOIZBOVÉ JEDNOTKY S REKUPERÁCIOU TEPLA

Technické dáta

Parametre	Vento Expert A50-1 S10 W V.2 Vento Expert A50-1 SW V.2		
	ja	II	III
Rýchlosť			
Napätie [V / 50 (60) Hz]		100 - 240	
Výkon [W]	4.45	5.08	7.06
Príkon [A]	0,035	0,040	0,059
RPM [min ⁻¹]	800	1300	1900
Prietok vzduchu v režime vetrania [m ³ /h (l/s)]	15 (4)	30 (8)	50 (14)
Prietok vzduchu v režime rekuperácie energie [m ³ /h (l/s)]	8 (2)	15 (4)	25 (7)
SFP [W/l/s]	2.14	1.22	1.02
Filter	G3 (možnosť: F8 PM2,5 > 99 %*)		
Teplota prepravovaného vzduchu [°C]	-20...+40		
Hladina akustického hluku na 1 m v súlade s ISO 3741:2004 [dBA]	20	27	30
Hladina akustického hluku vo výške 3 m v súlade s ISO 3741:2004 [dBA]	11	18	21
Útlm vonkajšieho akustického hluku v súlade s DIN EN 20140 [dBA]		42	
Klasifikácia citlivosti prúdenia vzduchu na zmeny tlakového rozdielu v súlade s EN 13141-8		S2**	
Klasifikácia vzduchotesnosti v interiéri/vonkajšom prostredí kompletnej jednotky v súlade s EN 13141-8		D1	
Účinnosť rekuperácie tepla v súlade s DIBt LÜ-A 20 [%]		až 93	
Stupeň ochrany proti vniknutiu		IP24	

* maximálny prietok vzduchu 40 m³/h

** manuálne nastavenie 100% rýchlosti v mobilnej aplikácii

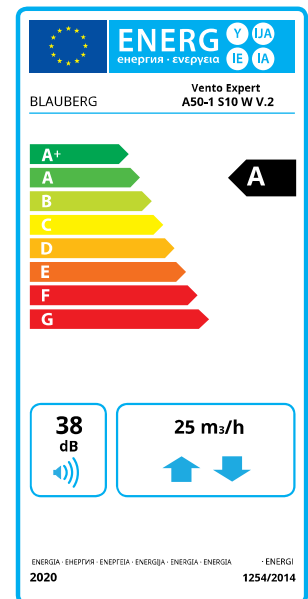

Celkové rozmery [mm]

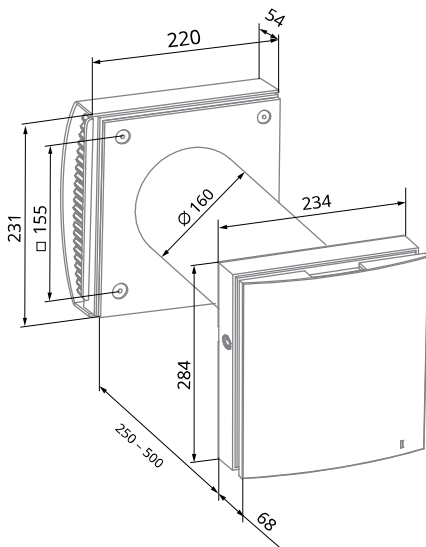

Vento Expert A50-1 S10 W V.2

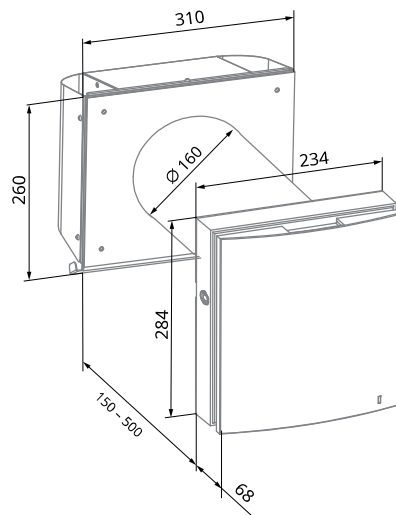

Vento Expert A50-1 SW V.2
(pre tenké steny)